



Servoconvertidores SCA⁰⁵

Servomotores SWA





Os **Servoacionamentos WEG** são utilizados nas mais diversas aplicações industriais, onde, elevada dinâmica, controle de torque, precisão de velocidade e posicionamento são fatores decisivos para o aumento da qualidade e produtividade. Possuem todas estas características aliadas a um baixo custo, elevada performance e robustez.

APLICAÇÕES

- Empacotadeiras (dosadoras)
- Bobinadeiras
- Máquinas-ferramenta
- Máquinas de corte e solda (plástico)
- Máquinas gráficas
- Sistemas de posicionamentos
- Retrofitting
- Mesas giratórias
- Esteiras com paradas programadas
- Máquinas de embalagens
- Alimentador de prensas
- Máquinas têxteis



CARACTERÍSTICAS TÉCNICAS

- Regulação em modo posicionador / velocidade / torque.
- Função MOVE incorporada c/ ciclo automático (até 10 posicionamentos programáveis via parâmetro), com rampa de aceleração e desaceleração programáveis.
- Controle de torque tipo "PID digital com Feedforward" e controle de velocidade tipo "PID".
- Simulador de encoder incorporado: simula os sinais A, \bar{A} , B, \bar{B} , N e \bar{N} . programável de 1 a 4096 pulsos/rotação.
- Interface Homem-Máquina destacável com display em LED (5 dígitos - 7 segmentos).
- Unidade de engenharia para IHM remota.
- Programação de parâmetros via HMI incorporada, HMI remoto ou via serial (microcomputador PC).
- Rede CANopen, Modbus RTU e Devicenet incorporados.
- Rede Profibus DP (opcional).
- Função mestre/escravo via rede CAN em modo relativo e absoluto.
- Microcontrolador de alta performance tipo RISC 32 bits.
- Comunicação serial RS-232C e RS-485 (opcional).
- Transistores de potência IGBT com modulação PWM, que permitem o acionamento silencioso e eficiente dos servomotores.
- Transistor de frenagem incorporado.
- Entrada para trem de pulso (opcional).
- Link CC disponível via borne.
- Certificações Internacionais UL e cUL, CE, C-Tick e IRAM.

FUNÇÕES ESPECIAIS

- Função posicionamento MOVE com encoder externo.
- Função stop e stop invertido.
- Rampa de desaceleração da função stop (exclusiva).
- Função auto stop (modo velocidade).
- Função potenciômetro eletrônico.
- Função trem de pulso.
- Função Multispeed até 8 velocidades.
- Fim de curso horário e anti-horário.
- Função auto-tunning.
- Função PID das entradas analógicas 1 e 2.
- Função soma das entradas analógicas 1 e 2.
- Função Copy na IHM remota.

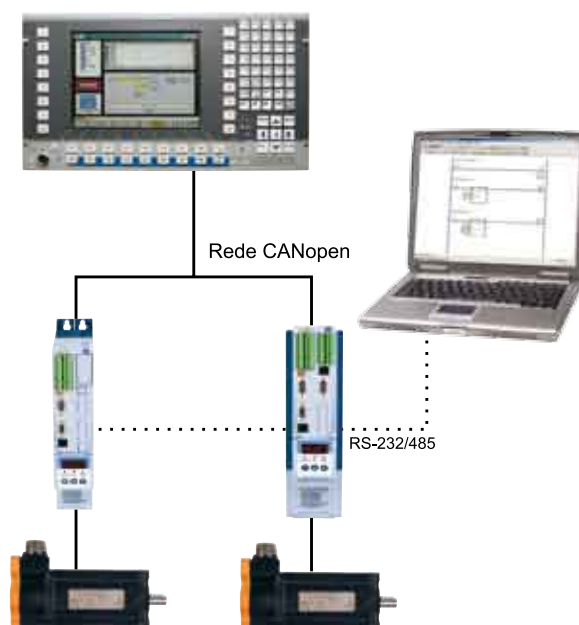

Especificações Técnicas	Unidades	Modelos			
		SCA050004	SCA050008	SCA050024	SCA050030
Corrente nominal	Arms	4	8	24	30
Corrente dinâmica (3s)	Arms	8	16	48	60
Alimentação	Vca	3 x 220/230 V (+10%, -15%)		3 x 380/400V (± 10%)	
Tensão de saída	Vca	0 à 200-230 V		0 à 380 - 400V	
Frequência de chaveamento	kHz	10			
Entradas digitais programáveis	qtde	6 (15 a 24 Vcc - NPN ou PNP)			
Saídas digitais programáveis	qtde	3 (2 a relé e 1 opto-acoplada)			
Entradas analógicas programáveis	qtde	2 (-10V a +10V, 0 a 20mA ou 4 a 20mA) (14 e 10 bits)			
Saídas analógicas programáveis	qtde	2 (-10 V a +10V)(12bits)			
Resolução de velocidade	-	32 bits			
Temperatura de ambiente	°C	0 a 45			
Grau de Proteção	-	IP20			
Frequência da entrada para trem de pulso	kHz	100			

CODIFICAÇÃO

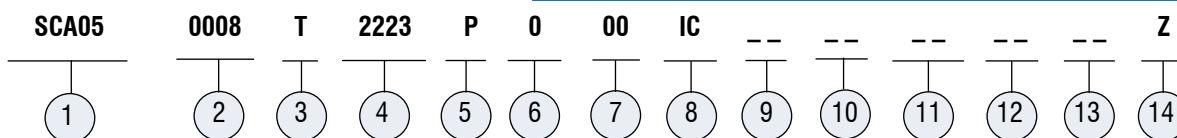

- 1- Servoconversor WEG série SCA-05
- 2- Corrente nominal de saída do servoconversor: 0004 = 4A
0008 = 8A
0024 = 24A
0030 = 30A
- 3- Alimentação de entrada do servoconversor: T = Trifásica
- 4- Tensão de alimentação: 2223 = Faixa 220 - 230V
3848 = Faixa 380 - 400V
- 5- Idioma do manual do produto: P = Português
E = Inglês
S = Espanhol
- 6- Versão do Produto: S = Standard
O = Com opcionais
- 7- Grau de proteção: Em branco = Standard (vide tabela de especificações)
- 8- Interface Homem-Máquina (HMI): Em branco = Standard
IC = Interface para HMI remota e/ou Comunicação RS-485 isolada
- 9- Frenagem: Em branco = Resistor de frenagem externo
- 10- Cartões de expansões de funções: Em branco = Standard
P2 = Placa Posicionadora POS 2
EP = Placa para entrada de trem de pulso
- 11- Cartões para rede de comunicação: Em branco = Standard
DP = Rede Profibus DP
- Obs: CANopen, ModBus RTU e DeviceNet estão incorporados no SCA05
- 12- Hardware especial: Em branco = Standard
MF = Máquina Ferramenta (Somente para o modelo SCA05 4/8)
H1... Hn = Opcionais com versão de software especial H1 ... Hn
- 13- Software especial: Em branco = Standard
S1... Sn = Opcionais com versão de software especial S1 ... Sn
- 14- Fim de código: Z = Dígito indicador de final de codificação do produto

Tabela de Especificações

Modelo	Códigos	Modelo Básico do SCA - 05	In saída (A)	Tensão	Dimensão (mm)						Massa (Kg)
					A	B	C	D	E	F	
Standard	417110100	SCA050004T2223PSZ	4	220	64	25	250	-	265	256	3
	417110101	SCA050008T2223PSZ	8		92	50	300	328	315	276	4,6
	417110102	SCA050024T2223PSZ	24		250	150	450	488	475	274	5,9
	417110118	SCA050030T3848PSZ	30	380	250	150	450	488	475	274	23
Com Interface para HMI Remota	417110103	SCA050004T2223POICZ	4	220	64	25	250	-	265	256	3
	417110104	SCA050008T2223POICZ	8		92	50	300	328	315	276	4,6
	417110105	SCA050024T2223POICZ	24		250	150	450	488	475	274	5,9
	417110227	SCA050030T3848POICZ	30	380	250	150	450	488	475	274	23
MF	417110119	SCA050004T2223POMFZ	4	220	102	50	225	-	240	172,3	3,7
Com Cartão POS2	417110120	SCA050004T2223POP2Z	4	220	64	25	250	-	265	256	3
	417110121	SCA050008T2223POP2Z	8		92	50	300	328	315	276	4,6
	417110122	SCA050024T2223POP2Z	24		250	150	450	488	475	274	5,9
	417110132	SCA050030T3848POP2Z	30	380	250	150	450	488	475	274	23
Com Profibus DP	417110126	SCA050004T2223PODPZ	4	220	64	25	250	-	265	256	3
	417110127	SCA050008T2223PODPZ	8		92	50	300	328	315	276	4,6
	417110128	SCA050024T2223PODPZ	24		250	150	450	488	475	274	5,9
	417110133	SCA050030T3848PODPZ	30	380	250	150	450	488	475	274	23
Com Cartão POS2+ Profibus DP	417110129	SCA050004T2223POP2DPZ	4	220	64	25	250	-	265	256	3
	417110130	SCA050008T2223POP2DPZ	8		92	50	300	328	315	276	4,6
	417110131	SCA050024T2223POP2DPZ	24		250	150	450	488	475	274	5,9
	417110134	SCA050030T3848POP2DPZ	30	380	250	150	450	488	475	274	23
EP	417110191	SCA050004T2223POEPZ	4	220	64	25	250	-	265	256	3
	417110192	SCA050008T2223POEPZ	8		92	50	300	328	315	276	4,6
	417110193	SCA050024T2223POEPZ	24		250	150	450	488	475	274	5,9
	417110228	SCA050030T3848POEPZ	30	380	250	150	450	488	475	274	23
EP + IC	417110194	SCA050004T2223POICEPZ	4	220	64	25	250	-	265	256	3
	417110195	SCA050008T2223POICEPZ	8		92	50	300	328	315	276	4,6
	417110196	SCA050024T2223POICEPZ	24		250	150	450	488	475	274	5,9
	417110229	SCA050030T3848POICEPZ	30	380	250	150	450	488	475	274	23

DIMENSÕES

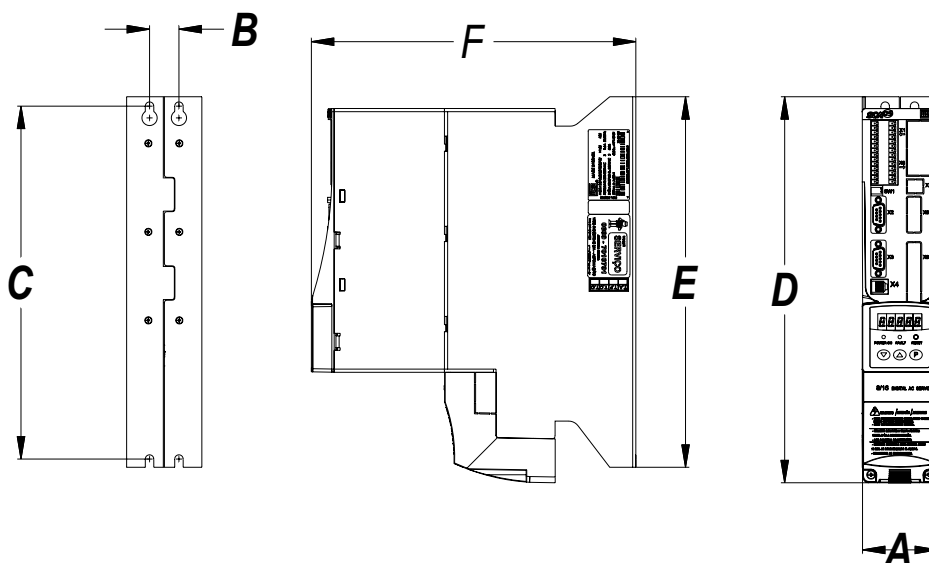

DIMENSÕES DO RESISTOR DE FRENAGEM RF-200

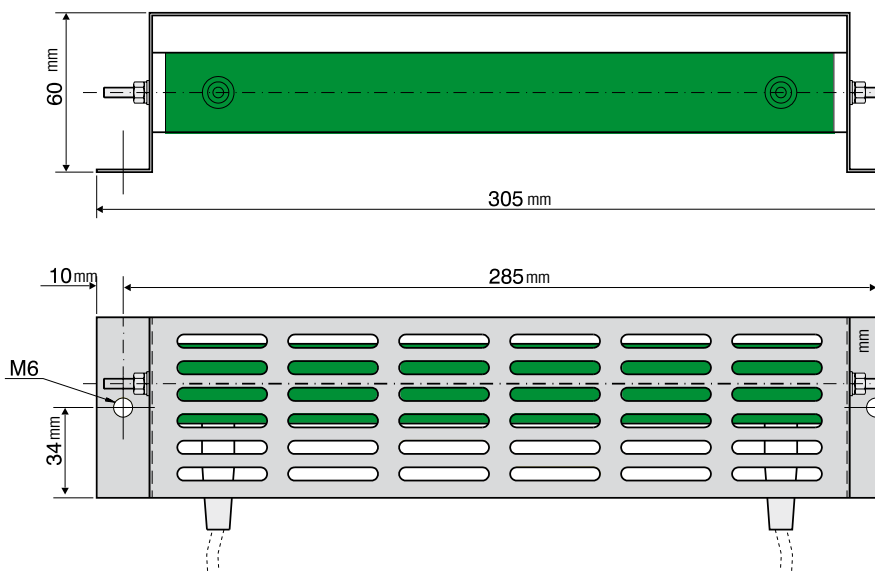

Especificações Técnicas	Descrições	Código	Descrição
Potência máxima de frenagem (rms)	200 W	4035.0292	Módulo de frenagem RF-200
Resistência	30 Ω		

ESPECIFICAÇÃO DO AUTOTRANSFORMADOR

Quando a alimentação da rede for 380 ou 440 V trifásica, deve-se utilizar um autotransformador de potência com as seguintes características:
 Potência do autotrafo (kVA) = Σ Potência servomotor (kW) x 1,25 x Fator de utilização(**)
 (**) Em aplicações com mais de um servomotor, o autotransformador pode ser otimizado pelo fator de utilização 0,7 (tempo de serviço conforme norma VDE 0530 parte 1).

Especificações			
Códigos	Tensão Primária	Tensão Secundária	Potência (kVA)
0307.1847	380 e 440 V	220 V	1
0307.1855			1,5
0307.1863			2
0307.1871			3
0307.1880			5
0307.1898			7,5
0307.1901			10

INTERFACE HOMEM-MÁQUINA REMOTA (opcional)

CARACTERÍSTICAS TÉCNICAS

- Conectada via cabo serial RS-485 não isolada.
- Alimentação pelo próprio cabo serial não necessitando alimentação externa.
- Display duplo: LCD (2 linhas de 16 caracteres) e LED (4 dígitos - 7 segmentos).
- Possui 8 teclas e 4 LED sinalizadores.

FUNÇÕES

- Alteração de todos parâmetros do SCA-05.
- Tecla para execução de JOG (impulso momentâneo de velocidade).
- Tecla Sentido de JOG: comutando entre JOG1 e JOG2.
- Função copy: permite copiar a parametrização de um SCA-05 para outros, possibilitando rapidez, confiabilidade e repetibilidade de programação em aplicações de máquinas de fabricação seriada.
- Entrada de referência de posição e velocidade com fator de escala programado na própria HMI (pode-se entrar com as referências na unidade determinada pelo usuário).



Interface para HMI Remota
e/ou RS-485 isolada

Moldura para instalação/fixação da HMI remota, para transferência de operação do servoconversor para porta do painel ou para um console da máquina.

Código	Descrição
417110083	Interface comunicação remota - KCR SCA-05
417110084	Kit Moldura + IHM Remota - KMR SCA-05 5m para cabos de 1 m até 5 m
417110085	Kit Moldura + IHM Remota - KMR SCA-05 10m para cabos de 7,5 m até 10 m
0307.6890	Cabo Interligação para Interface Remota - 1 m
0307.6881	Cabo Interligação para Interface Remota - 2 m
0307.6873	Cabo Interligação para Interface Remota - 3 m
0307.6865	Cabo Interligação para Interface Remota - 5 m
0307.6857	Cabo Interligação para Interface Remota - 7,5 m
0307.6849	Cabo Interligação para Interface Remota - 10 m
4015.1056	Cartão para Interface RS-485

SCA05 em Rede Modbus com as IHMs PWS WEG

IHM PWS6300S-S

- Display: 3" monocromática
- LCD / 16 tons de cinza
- CPU 32 bits RISC
- Memória: 4MB Flash ROM
- I/O: COM2 (RS232/RS422/RS485)
- Alimentação: 24 Vdc
- 16 teclas de função

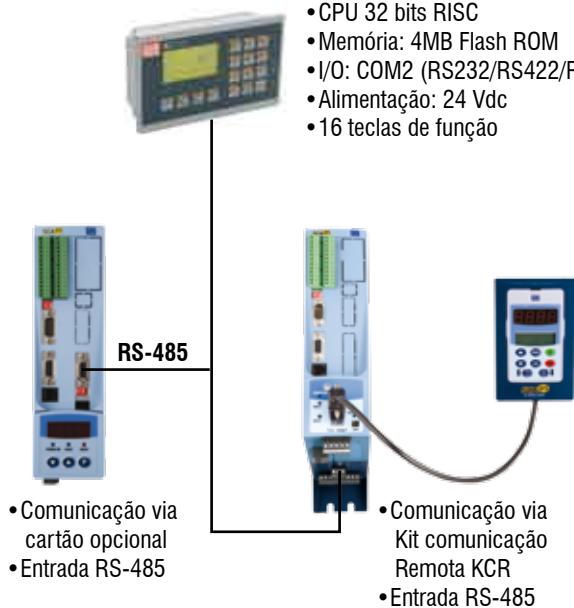

IHM PWS6500S-S

- Display: 4,7" monocromática
- LCD / 4 tons de azul
- CPU 32 bits RISC
- Memória: 4MB Flash ROM
- I/O: COM1 (RS232/RS485)
COM2 (RS422/RS485)
- Alimentação: 24 Vdc
- Touch screen



IHM PWS6600C-P

- Display: 5,7" Colorida
- LCD / 256 cores
- CPU 32 bits RISC
- Memória: 4MB Flash ROM
- I/O: COM1 (RS232/RS485)
COM2 (RS232/RS422/RS485)
- Alimentação: 24 Vdc
- Touch Screen

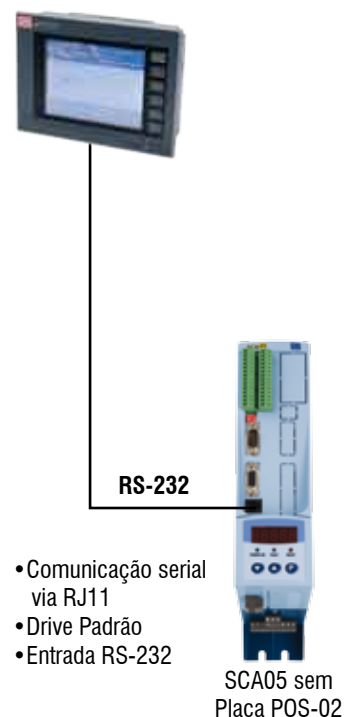

SCA05 em Redes DeviceNet, Profibus DP e CANopen

DeviceNet

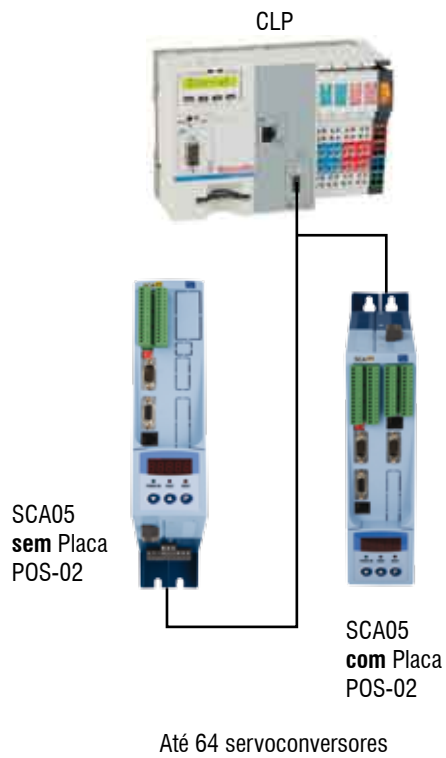

CANopen

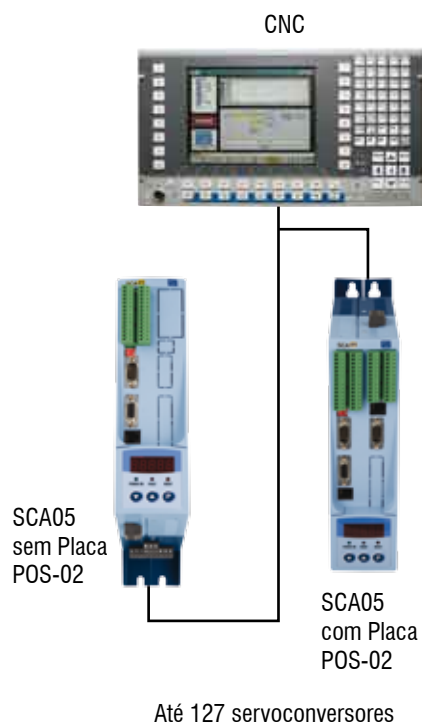

Profibus DP

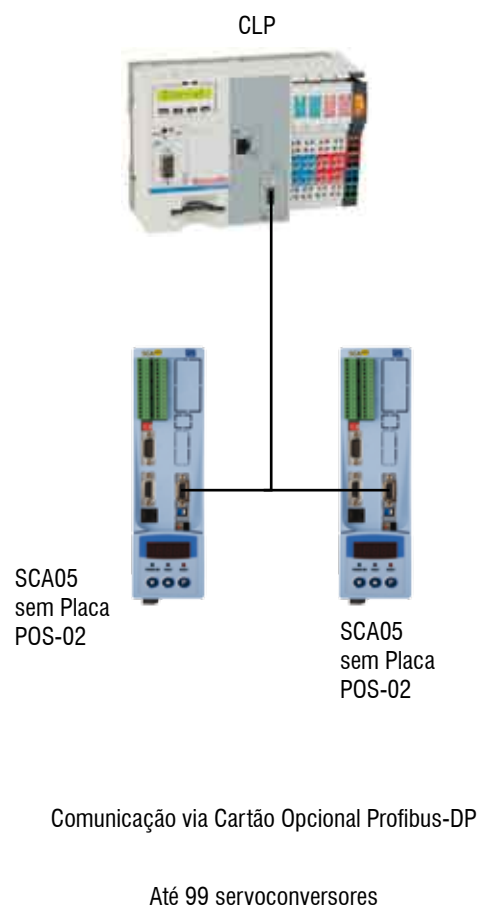

SCA05 em Rede MSCAN (Mestre-Escravo)

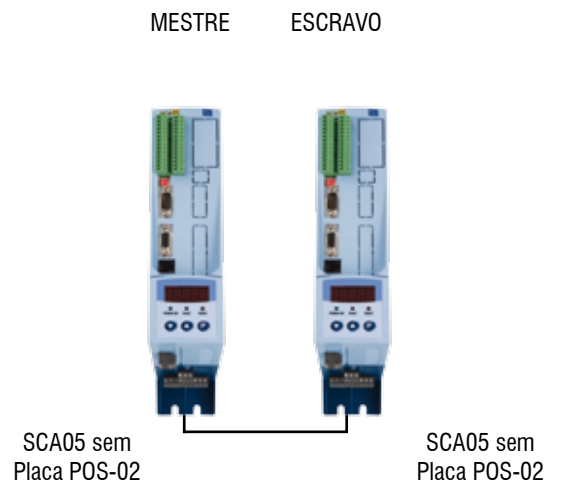
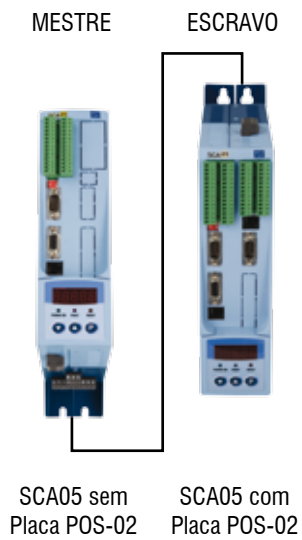
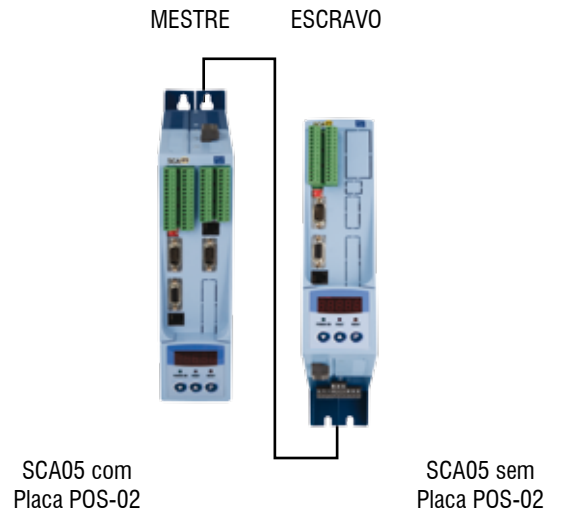
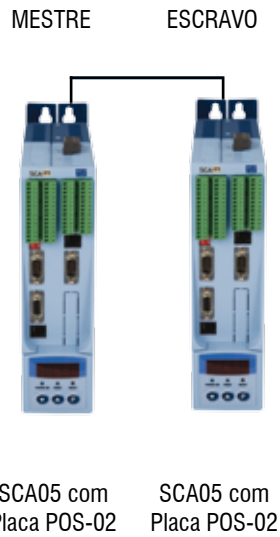

POSICIONADOR POS 2 (opcional)

O cartão opcional POS2 permite transformar o servoconversor SCA-05 em um módulo posicionador de um eixo.

CARACTERÍSTICAS TÉCNICAS

- Posicionamento com perfil trapezoidal e "S" (absoluto e relativo).
- Programação Mestre/Escravo/Sincronismo entre motores ou electronic gearbox (caixa de engrenagens).
- Busca de zero máquina (homing) e came eletrônico.
- Blocos de CLP como temporizadores, contadores, bobinas, contatos, aritméticos, comparação, PID e funções matemáticas.
- Programação em linguagem Ladder através do Software WLP.
- 100 parâmetro do usuário.

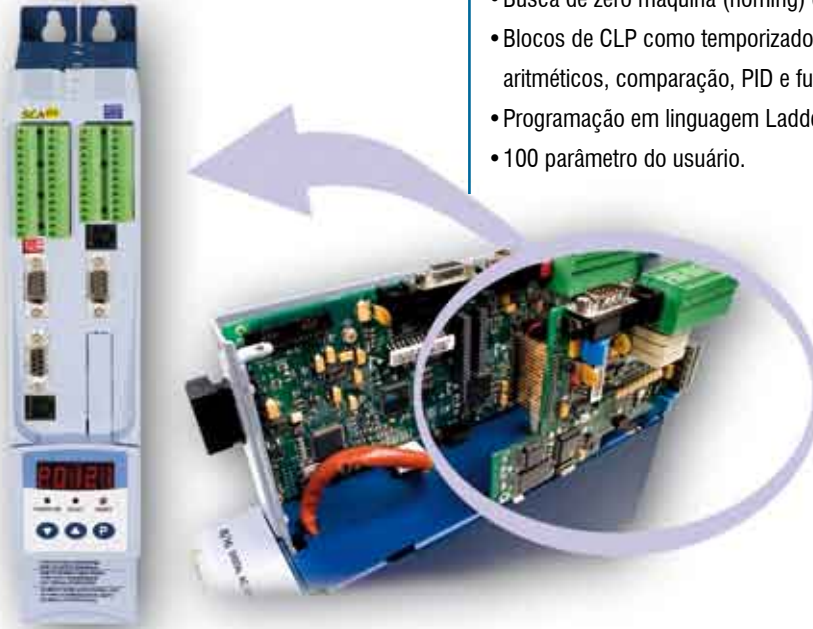

Exemplo de Trajetória com Utilização da Placa POS2

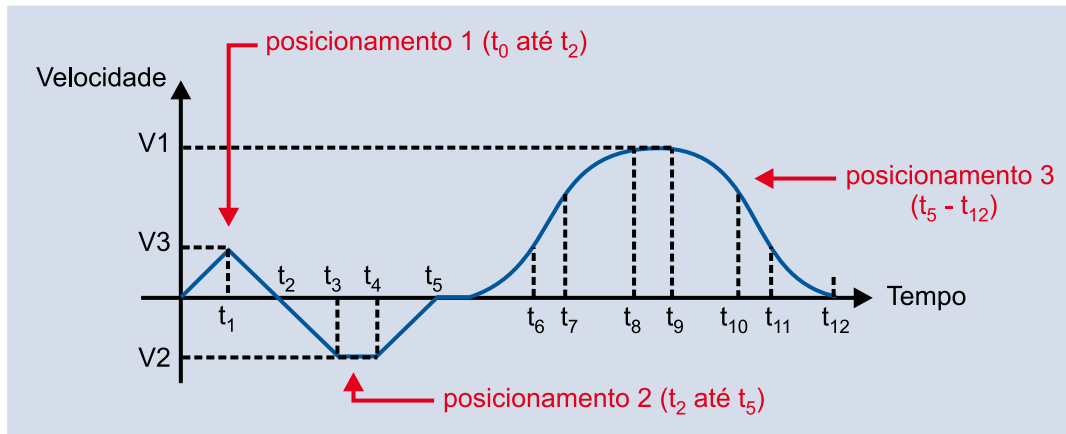

Especificações Técnicas				
Entradas/Saídas*	Descrições	POS 2	SCA05	Total
		Quantidades		
Entrada digitais	24 Vcc	9	6	15
Saídas a relé	250 Vca/3 A	3	2	5
Saída transistorizadas	24 Vcc/500 mA	3	1	4
Entradas analógicas	±10 V (14 e 10 bits) / (0 a 20 mA ou 4 a 20 mA)	1	2	3
Saídas analógicas	±10 V (12 bits)	-	2	2
Entrada diferencial de encoder	5 a 15 V (100 kHz)	1	-	-

(*) As entradas/saídas digitais/analógicas do servoconversor SCA-05 podem ser acessadas através do programa do usuário.

WEG LADDER PROGRAMMER /WLP

CARACTERÍSTICAS TÉCNICAS

- Ambiente Windows (32 bits).
- Fácil programação em linguagem Ladder com blocos de funções incorporados conforme norma IEC 1131-3.
- Edição gráfica com textos (comentários e tags).
- Comunicação serial em RS-232C.
- Monitoração on-line.
- Ajuda.
- As variáveis de posicionamento, velocidade, aceleração, temporização e contadores podem ser configurados conforme necessidade do usuário.
- Permite criar macros (blocos de usuário).
- Tutoriais.

PRINCIPAIS COMANDOS

- Lógica: Contato normalmente aberto e fechado, bobina, bobina negada, seta e reseta bobina, bobina de transição positiva e negativa.
- Blocos de comparação: em posição, em deslocamento, em movimento.
- Blocos de posicionamento: curvas com perfil "S" e trapezoidal, busca de zero, seguidor, parada e deslocamento, came eletrônico.
- Blocos de CLP: temporizador, contador incremental, comparação e aritméticos, PID e filtro.

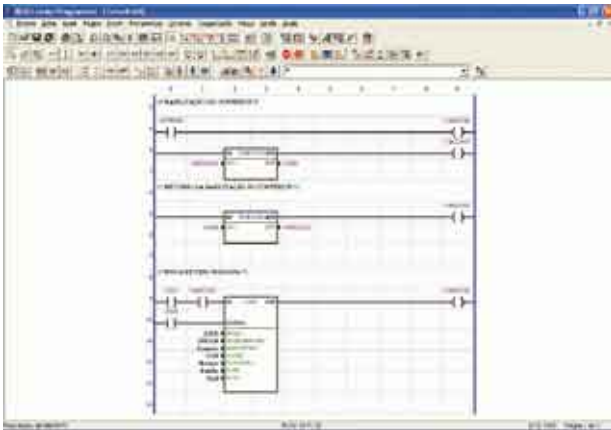

Bloco Seguidor (gearbox)

Símbolo/Descrição	Diálogo

Trajétória com Rampa de Aceleração/Desaceleração com perfil "S"

Símbolo/Descrição	Diálogo

Busca de Zero Máquina (Homming)

Símbolo/Descrição	Diálogo

ESPECIFICAÇÕES TÉCNICAS

- Grau de proteção IP65¹.
- Isolamento Classe F.
- Realimentação por resolver.
- Formas construtivas B5 (sem pés, fixado pela flange), V1 (sem pés, fixado pela flange para baixo) e V3 (sem pés, fixado pela flange para cima).
- Protetor térmico (PTC).
- Ponta de eixo com chaveta NBR 6375.
- Ímãs de terras raras (Neodímio-Ferro-Boro).
- Rolamento com lubrificação permanente.
- Retentor para vedação do eixo.
- Temperatura máxima de operação em regime permanente: $\Delta T = 100^{\circ}\text{C}$.

CARACTERÍSTICAS TÉCNICAS

- Força contra-eletromotriz senoidal.
- Rotação suave e uniforme em todas as velocidades.
- Baixo nível de ruído e vibração.
- Ampla faixa de rotação com torque constante.
- Baixa manutenção (servomotores sem escovas).
- Elevada capacidade de sobrecarga.
- Baixa inércia.
- Resposta dinâmica rápida.

OPCIONAIS

- Freio eletromagnético (alimentar com fonte externa de 24 Vcc, SWA 56 > 0,84A / SWA 71 > 1,05A).
- Flange para encoder incremental tipo ROD.

¹ Servomotor com freio possui grau de proteção IP54.

SERVOMOTORES STANDARD

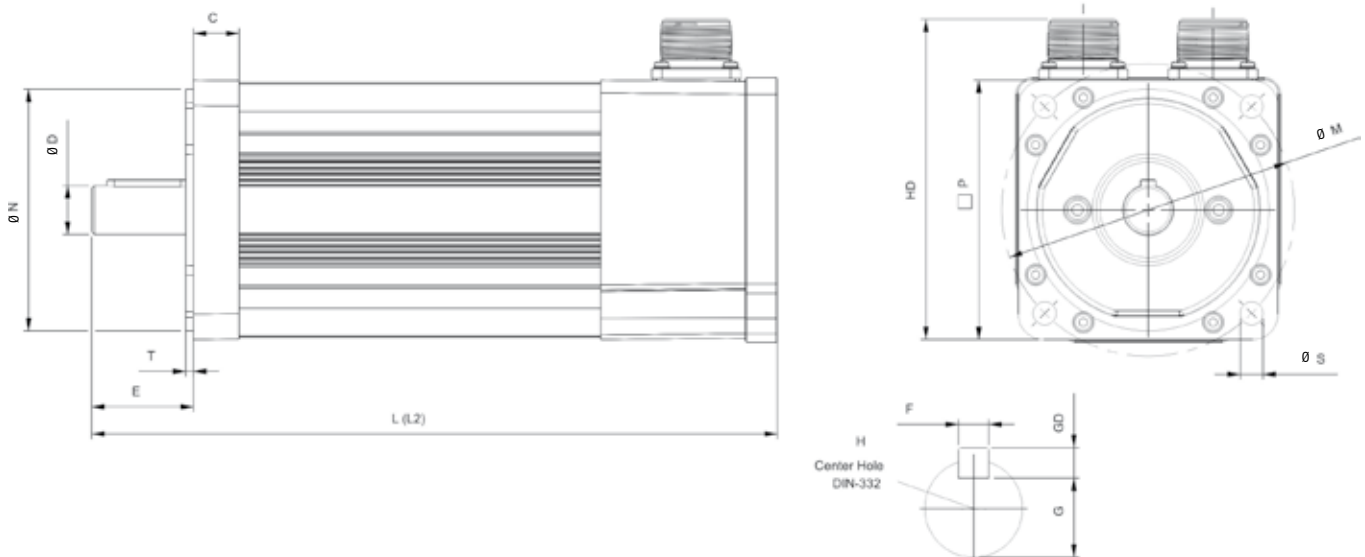

Carcaça	HD (mm)	∅P (mm)	Flange				Ponta de Eixo (mm)					
			∅M	∅N	∅S	T	∅D	E	F	G	GD	H
40	110	80	95	50j6	6,5	2	14j6	29,5	5n9	11	5	M5x1x12
56	127	102	115	95j6	9	3	19j6	40	6n9	15,5	6	M6x1x16
71	166	142	165	130j6	11	3,5	24j6	50	8n9	20	7	M8x1,25x19
							32j6*	57*	10n9*	27*	8*	M8x1,25x19
100	217	192	215	180j6	14	4	32k6*	57	10	27	8	M12x1x25

* Válidos para os servomotores SWA-71-40-20 e SWA-71-34-30.

SERVOMOTORES ESPECIAIS - CONECTOR RETO

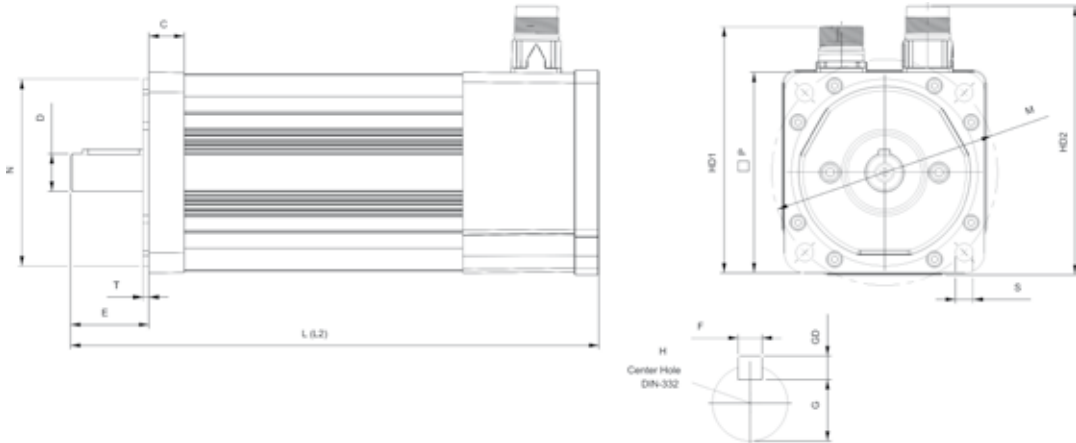

Carcaça	HD1 (mm)	HD2 (mm)	∅P (mm)	Flange				Ponta de Eixo (mm)					
				∅M	∅N	∅S	T	∅D	E	F	G	GD	H
40	118	129	80	95	50j6	6,5	2	14j6	29,5	5n9	11	5	M5x1x12
56	125	137	102	115	95j6	9	3	19j6	40	6n9	15,5	6	M6x1x16
71	165	191	142	165	130j6	11	3,5	24j6	50	8n9	20	7	M8x1,25x19
								32j6*	57*	10n9*	27*	8*	M8x1,25x19

SERVOMOTORES ESPECIAIS - CONECTOR 90°

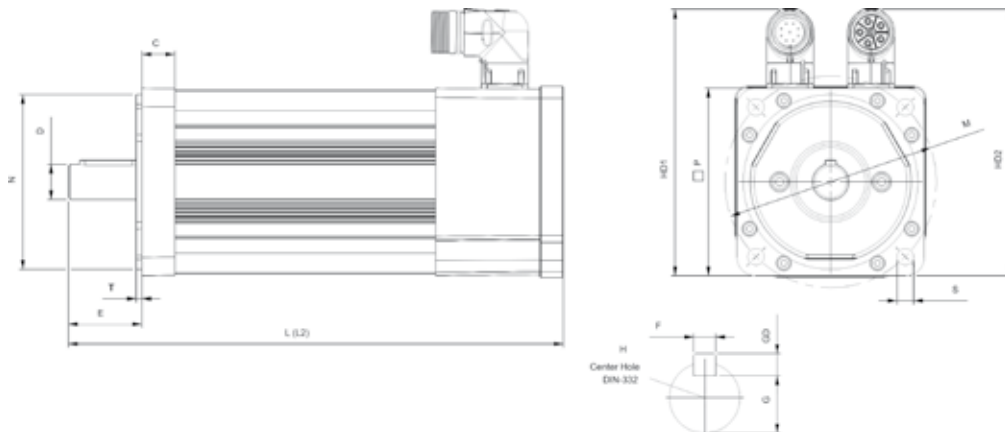

Carcaça	HD1 (mm)	HD2 (mm)	∅P (mm)	Flange				Ponta de Eixo (mm)					
				∅M	∅N	∅S	T	∅D	E	F	G	GD	H
40	138	138	80	95	50j6	6,5	2	14j6	29,5	5n9	11	5	M5x1x12
56	145	145	102	115	95j6	9	3	19j6	40	6n9	15,5	6	M6x1x16
71	184	196	142	165	130j6	11	3,5	24j6	50	8n9	20	7	M8x1,25x19
								32j6*	57*	10n9*	27*	8*	M8x1,25x19

CÓDIGO INTELIGENTE

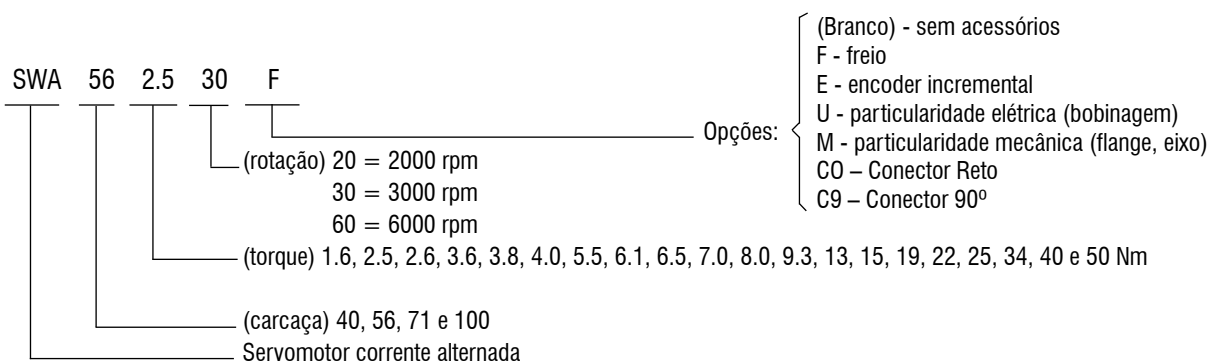

SERVOMOTORES SWA STANDARD

Sem freio eletromagnético

Especificações Técnicas														
Rotação	Código	Modelo do Servomotor	Torque Rotor Bloq. M_o (N.m)	Corrente I_o (A) (RMS)	Potência Nominal (kW)	Massa (kg)	Inércia $x 10^{-3}$ (kg.m ²)	Comprimento "L" (mm)	Servoconversor recomendado				Cabos de ligação entre o SWA e SCA-05	
									SCA050004	SCA050008	SCA050024	SCA 05 0030	Cabo de Potência	Cabo de Resolver (realimentação)
2000 rpm	1900.7006	SWA 56-2,5-20	2,5	2,5	0,36	4,6	0,22	250	X				CP-...-4x0.75	CR
	1900.7030	SWA 56-3,8-20	3,8	3,8	0,70	5,6	0,31	270	X					
	1900.7057	SWA 56-6,1-20	6,1	5,2	1,10	7,5	0,50	310		X			CP-...-4x1.5	
	1900.7073	SWA 56-8,0-20	8,0	6,5	1,32	9,3	0,68	350		X				
	1900.7090	SWA 71-9,3-20	9,3	8,0	1,60	12,0	1,63	270,5		X				
	1900.7111	SWA 71-13-20	13	11,8	2,30	15,0	2,35	300,5			X			
	1900.7138	SWA 71-15-20	15	13,0	2,50	17,0	3,06	330,5			X			
	1900.7154	SWA 71-19-20	19	15,1	2,90	20,0	3,78	360,5			X			
	1900.7170	SWA 71-22-20	22	18,5	3,40	22,0	4,50	390,5			X			
	1900.7189	SWA 71-25-20	25	21,5	3,40	27,0	5,94	450,5			X			
2800 rpm	1900.7695	SWA 71-40-20	40	19,0	5,0	32	7,40	510,5				X	CP-...-4x6.0	
	1900.7696	SWA 100-50-28	50	26,6	8,8	29,5	14,6	318,5				X		
3000 rpm	1900.7540	SWA 40-1,6-30	1,6	2,0	0,45	2,8	0,084	216,7	X				CP-...-4x0.75	CR
	1900.7558	SWA 40-2,6-30	2,6	3,2	0,70	3,5	0,12	236,7	X					
	1900.7014	SWA 56-2,5-30	2,5	3,8	0,66	4,6	0,22	250	X					
	1900.7049	SWA 56-4,0-30	4,0	5,7	0,88	5,6	0,31	270		X			CP-...-4x1.5	
	1900.7065	SWA 56-6,1-30	6,1	8,5	1,30	7,5	0,50	310		X				
	1900.7081	SWA 56-7,0-30	7,0	9,0	1,50	9,3	0,68	350			X			
	1900.7103	SWA 71-9,3-30	9,3	12,0	2,05	12,0	1,63	270,5			X			
	1900.7120	SWA 71-13-30	13	18,0	2,85	15,0	2,35	300,5			X			
	1900.7146	SWA 71-15-30	15	20,0	3,30	17,0	3,06	330,5			X			
	1900.7162	SWA 71-19-30	19	23,0	4,20	20,0	3,78	360,5			X			
6000 rpm	1900.7690	SWA 71-34-30	34	25	4,30	27	5,94	450,5				X	CP-...-4x6.0	
	1900.7566	SWA 40-1,6-60	1,6	4,0	0,70	2,8	0,084	216,7	X				CP-...-4x0.75	
	1900.7573	SWA 40-2,6-60	2,6	6,2	1,13	3,5	0,12	236,7		X			CP-...-4x1,5	
	1900.7022	SWA 56-2,5-60	2,5	7,5	1,13	4,6	0,22	250		X				
	1900.7251	SWA 56-3,6-60	3,6	10,3	1,60	5,6	0,31	270			X			
	1900.7260	SWA 56-5,5-60	5,5	15,5	2,40	7,5	0,50	310			X		CP-...-4x4.0	
1900.7278	SWA 56-6,5-60	6,5	16,3	2,50	9,3	0,68	350			X				

Obs: Em aplicações de servomotores standard, utilizar cabos da página 17.



SERVOMOTORES SWA STANDARD

Com freio eletromagnético



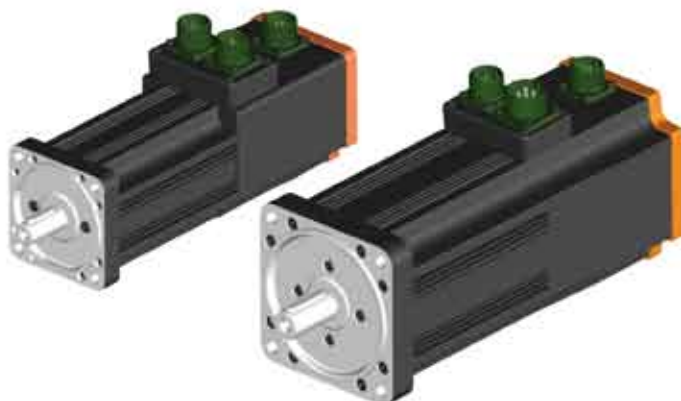

Especificações Técnicas															
Rotação	Código	Modelo do Servomotor	Torque Rotor Bloq. M_0 (N.m)	Corrente I_0 (A) (RMS)	Potência Nominal (kW)	Massa (kg)	Inércia $x 10^{-3}$ (kg.m ²)	Comprimento "L" (mm)	Servoconversor recomendado			Cabos de ligação entre o SWA e SCA-05			
									SCA050004	SCA050008	SCA050024	Cabo de Potência	Cabo de Resolver (realimentação)	Cabo para Freio	
2000 rpm	1900.7580	SWA 56-2,5-20	2,5	2,5	0,36	6,5	0,35	323,5	X			CR	CP-...-4x0.75	CP-...-4x0.75	
	1900.7585	SWA 56-3,8-20	3,8	3,8	0,70	7,5	0,44	343,5	X						
	1900.7590	SWA 56-6,1-20	6,1	5,2	1,10	9,4	0,63	383,5		X					CP-...-4x1.5
	1900.7595	SWA 56-8,0-20	8,0	6,5	1,32	11,2	0,81	423,5		X					CP-...-4x4.0
	1900.7640	SWA 71-9,3-20	9,3	8,0	1,60	16,1	2,10	367		X					CP-...-4x4.0
	1900.7645	SWA 71-13-20	13	11,8	2,30	19,1	2,84	397			X				CP-...-4x4.0
	1900.7650	SWA 71-15-20	15	13,0	2,50	21,1	3,55	427			X				CP-...-4x4.0
	1900.7655	SWA 71-19-20	19	15,1	2,90	24,1	4,27	457			X				CP-...-4x4.0
	1900.7660	SWA 71-22-20	22	18,5	3,40	26,1	4,99	487			X				CP-...-4x4.0
	1900.7665	SWA 71-25-20	25	21,5	3,40	31,1	6,43	547			X				CP-...-4x4.0
3000 rpm	1900.7600	SWA 56-2,5-30	2,5	3,8	0,66	6,5	0,35	323,5	X			CR	CP-...-4x0.75	CP-...-4x0.75	
	1900.7605	SWA 56-4,0-30	4,0	5,7	0,88	7,5	0,44	343,5		X					CP-...-4x1.5
	1900.7610	SWA 56-6,1-30	6,1	8,5	1,30	9,4	0,63	383,5		X					CP-...-4x4.0
	1900.7615	SWA 56-7,0-30	7,0	9,0	1,50	11,2	0,81	423,5			X				CP-...-4x4.0
	1900.7670	SWA 71-9,3-30	9,3	12,0	2,05	16,1	2,10	367			X				CP-...-4x4.0
	1900.7675	SWA 71-13-30	13	18,0	2,85	19,1	2,84	397			X				CP-...-4x4.0
	1900.7680	SWA 71-15-30	15	20,0	3,30	21,1	3,55	427			X				CP-...-4x4.0
	1900.7685	SWA 71-19-30	19	23,0	4,20	24,1	4,27	457			X				CP-...-4x4.0
6000 rpm	1900.7620	SWA 56-2,5-60	2,5	7,5	1,13	6,5	0,35	323,5		X		CR	CP-...-4x0.75	CP-...-4x0.75	
	1900.7625	SWA 56-3,6-60	3,6	10,3	1,60	7,5	0,44	343,5			X				CP-...-4x1.5
	1900.7630	SWA 56-5,5-60	5,5	15,5	2,40	9,4	0,63	383,5			X				CP-...-4x4.0
	1900.7635	SWA 56-6,5-60	6,5	16,3	2,50	11,2	0,81	423,5			X				CP-...-4x4.0

Obs.: Para o freio ser liberado é necessário alimentá-lo com uma fonte externa de 24Vcc com capacidade de corrente mínima de 0,84A (20W) para servomotores da carcaça 56 e 1,05A (25W) para servomotores da carcaça 71.

Em aplicações de servomotores standard, utilizar cabos da página 17



ACESSÓRIOS PARA SERVOACIONAMENTOS STANDARD

CABOS STANDARD									
Código	Descrição	Especificações Técnicas				Figura			
		Diâmetro	Comprimento	Conector	Especialidade				
CABOS RESOLVER									
0307.7956	CR-03m	8 vias - 6 x 0,2 mm ² , 2 x 0,5 mm ²	3 metros	Reto	Blindado Movimentação (Curvatura máxima (raio): Estático = 33 mm; Em movimento = 100 mm)				
0307.7957	CR-06m		6 metros						
0307.7958	CR-09m		9 metros						
0307.7959	CR-12m		12 metros						
0307.7960	CR-15m		15 metros						
0307.7981	CR-03m-90		3 metros	90°					
0307.7982	CR-06m-90		6 metros						
0307.7983	CR-09m-90		9 metros						
0307.7984	CR-12m-90		12 metros						
0307.7985	CR-15m-90		15 metros						
CABOS POTÊNCIA									
0307.8030	CP-03m-4x0,75	4 vias x 0,75 mm ²	3 metros	Reto	-				
0307.8031	CP-06m-4x0,75		6 metros						
0307.8032	CP-09m-4x0,75		9 metros						
0307.8033	CP-12m-4x0,75		12 metros						
0307.8034	CP-15m-4x0,75		15 metros						
0307.7946	CP-03m-4x1,5	4 vias x 1,5 mm ²	3 metros			Reto		-	
0307.7947	CP-06m-4x1,5		6 metros						
0307.7948	CP-09m-4x1,5		9 metros						
0307.7949	CP-12m-4x1,5		12 metros						
0307.7950	CP-15m-4x1,5		15 metros						
0307.7951	CP-03m-4x4,0	4 vias x 4,0 mm ²	3 metros	Reto	-				
0307.7952	CP-06m-4x4,0		6 metros						
0307.7953	CP-09m-4x4,0		9 metros						
0307.7954	CP-12m-4x4,0		12 metros						
0307.7955	CP-15m-4x4,0		15 metros						
0307.8136	CP-03m-4x6,0	4 vias x 6,0 mm ²	3 metros			Reto		-	
0307.8137	CP-06m-4x6,0		6 metros						
0307.8138	CP-09m-4x6,0		9 metros						
0307.8139	CP-12m-4x6,0		12 metros						
0307.8140	CP-15m-4x6,0		15 metros						
0307.8040	CP-03m-4x0,75-90	4 vias x 0,75 mm ²	3 metros	90°	-				
0307.8041	CP-06m-4x0,75-90		6 metros						
0307.8042	CP-09m-4x0,75-90		9 metros						
0307.8043	CP-12m-4x0,75-90		12 metros						
0307.8044	CP-15m-4x0,75-90		15 metros						
0307.7986	CP-03m-4x1,5-90	4 vias x 1,5 mm ²	3 metros			90°		-	
0307.7987	CP-06m-4x1,5-90		6 metros						
0307.7988	CP-09m-4x1,5-90		9 metros						
0307.7989	CP-12m-4x1,5-90		12 metros						
0307.7990	CP-15m-4x1,5-90		15 metros						
0307.7991	CP-03m-4x4,0-90	4 vias x 4,0 mm ²	3 metros	90°	-				
0307.7992	CP-06m-4x4,0-90		6 metros						
0307.7993	CP-09m-4x4,0-90		9 metros						
0307.7994	CP-12m-4x4,0-90		12 metros						
0307.7995	CP-15m-4x4,0-90		15 metros						
0307.8146	CP-03m-4x6,0-90	4 vias x 6,0 mm ²	3 metros			90°		-	
0307.8147	CP-06m-4x6,0-90		6 metros						
0307.8148	CP-09m-4x6,0-90		9 metros						
0307.8149	CP-12m-4x6,0-90		12 metros						
0307.8150	CP-15m-4x6,0-90		15 metros						
0307.8035	CP-03m-4x0,75-B	4 vias x 0,75 mm ²	3 metros	Reto	Blindado				
0307.8036	CP-06m-4x0,75-B		6 metros						
0307.8037	CP-09m-4x0,75-B		9 metros						
0307.8038	CP-12m-4x0,75-B		12 metros						
0307.8039	CP-15m-4x0,75-B		15 metros						
0307.7961	CP-03m-4x1,5-B	4 vias x 1,5 mm ²	3 metros			Reto		Blindado	
0307.7962	CP-06m-4x1,5-B		6 metros						
0307.7963	CP-09m-4x1,5-B		9 metros						
0307.7964	CP-12m-4x1,5-B		12 metros						
0307.7965	CP-15m-4x1,5-B		15 metros						
0307.7966	CP-03m-4x4,0-B	4 vias x 4,0 mm ²	3 metros	Reto	Blindado				
0307.7967	CP-06m-4x4,0-B		6 metros						
0307.7968	CP-09m-4x4,0-B		9 metros						
0307.7969	CP-12m-4x4,0-B		12 metros						
0307.7970	CP-15m-4x4,0-B		15 metros						
0307.8141	CP-03m-4x6,0-B	4 vias x 6,0 mm ²	3 metros			Reto		Blindado	
0307.8142	CP-06m-4x6,0-B		6 metros						
0307.8143	CP-09m-4x6,0-B		9 metros						
0307.8144	CP-12m-4x6,0-B		12 metros						
0307.8145	CP-15m-4x6,0-B		15 metros						
0307.8045	CP-03m-4x0,75-B-90	4 vias x 0,75 mm ²	3 metros	90°	Blindado				
0307.8046	CP-06m-4x0,75-B-90		6 metros						
0307.8047	CP-09m-4x0,75-B-90		9 metros						
0307.8048	CP-12m-4x0,75-B-90		12 metros						
0307.8049	CP-15m-4x0,75-B-90		15 metros						
0307.7971	CP-03m-4x1,5-B-90	4 vias x 1,5 mm ²	3 metros			90°		Blindado	
0307.7972	CP-06m-4x1,5-B-90		6 metros						
0307.7973	CP-09m-4x1,5-B-90		9 metros						
0307.7974	CP-12m-4x1,5-B-90		12 metros						
0307.7975	CP-15m-4x1,5-B-90		15 metros						
0307.7976	CP-03m-4x4,0-B-90	4 vias x 4,0 mm ²	3 metros	90°	Blindado				
0307.7977	CP-06m-4x4,0-B-90		6 metros						
0307.7978	CP-09m-4x4,0-B-90		9 metros						
0307.7979	CP-12m-4x4,0-B-90		12 metros						
0307.7980	CP-15m-4x4,0-B-90		15 metros						
0307.8151	CP-03m-4x6,0-B-90	4 vias x 6,0 mm ²	3 metros			90°		Blindado	
0307.8152	CP-06m-4x6,0-B-90		6 metros						
0307.8153	CP-09m-4x6,0-B-90		9 metros						
0307.8154	CP-12m-4x6,0-B-90		12 metros						
0307.8155	CP-15m-4x6,0-B-90		15 metros						
0307.8162	Cabo Simulador de Encoder	8 vias - 6 x 0,2 mm ² , 2 x 0,5 mm ²	2 metros	DB9	Blindado Movimentação (Curvatura máxima (raio): Estático = 33 mm; Em movimento = 100 mm)				

Obs: Em aplicações que necessitem cabos para movimentação, sob consulta.

SERVOMOTORES SWA ESPECIAIS

Sem freio eletromagnético

ESPECIFICAÇÕES TÉCNICAS														
Rotação	Código	Modelo do Servomotor	Torque Rotor Bloqueado Mo (N.m.)	Corrente Io (Arms)	Potência Nominal (kW)	Massa (kg)	Inércia x 10 ³ (kg.m ²)	Comprimento L (mm)	Servoconversor Recomendado			Cabos de ligação entre SWA e SCA05		
									SCA050004	SCA050008	SCA050024	Cabo de Potência	Cabo de Resolver (realimentação)	
Conector Reto														
2000 rpm	1900.7697	SWA56-2,5-20-C0	2,5	2,50	0,36	4,60	0,22	249,0	X				SPC1-...-4x1,5-S	SFC1-...
	1900.7698	SWA56-3,8-20-C0	3,8	3,80	0,70	5,60	0,31	269,0	X					
	1900.7699	SWA56-6,1-20-C0	6,1	5,20	1,10	7,50	0,50	309,0		X			SPC2-...-4x1,5-S	
	1900.7700	SWA56-8,0-20-C0	8,0	6,50	1,32	9,30	0,68	349,0		X				
	1900.7701	SWA71-9,3-20-C0	9,3	8,00	1,60	12,00	1,63	274,0		X				
	1900.7702	SWA71-13-20-C0	13,0	11,80	2,30	15,00	2,35	304,0			X			
	1900.7703	SWA71-15-20-C0	15,0	13,00	2,50	17,00	3,06	334,0			X			
	1900.7704	SWA71-19-20-C0	19,0	15,10	2,90	20,00	3,78	364,0			X			
	1900.7705	SWA71-22-20-C0	22,0	18,50	3,40	22,00	4,50	394,0			X			
1900.7706	SWA71-25-20-C0	25,0	21,50	3,40	27,00	5,94	454,0			X				
Conector Reto														
3000 rpm	1900.7707	SWA40-1,6-30-C0	1,6	2,00	0,45	2,80	0,08	215,2	X				SPC1-...-4x1,5-S	SFC1-...
	1900.7708	SWA40-2,6-30-C0	2,6	3,20	0,70	3,50	0,12	235,2	X					
	1900.7709	SWA56-2,5-30-C0	2,5	3,80	0,66	4,60	0,22	249,0	X					
	1900.7710	SWA56-4,0-30-C0	4,0	5,70	0,88	5,60	0,31	269,0		X			SPC2-...-4x1,5-S	
	1900.7711	SWA56-6,1-30-C0	6,1	8,50	1,30	7,50	0,50	309,0		X				
	1900.7712	SWA56-7,0-30-C0	7,0	9,00	1,50	9,30	0,68	349,0			X		SPC5-...-4x2,5-S	
	1900.7713	SWA71-9,3-30-C0	9,3	12,00	2,05	12,00	1,63	274,0			X			
	1900.7714	SWA71-13-30-C0	13,0	18,00	2,85	15,00	2,35	304,0			X			
	1900.7715	SWA71-15-30-C0	15,0	20,00	3,30	17,00	3,06	334,0			X			
1900.7716	SWA71-19-30-C0	19,0	23,00	4,20	20,00	3,78	364,0			X				
Conector Reto														
6000 rpm	1900.7717	SWA40-1,6-60-C0	1,6	4,00	0,70	2,80	0,08	215,2	X				SPC1-...-4x1,5-S	SFC1-...
	1900.7718	SWA40-2,6-60-C0	2,6	6,20	1,13	3,50	0,12	235,2		X				
	1900.7719	SWA56-2,5-60-C0	2,5	7,50	1,13	4,60	0,22	249,0		X			SPC2-...-4x1,5-S	
	1900.7720	SWA56-3,6-60-C0	3,6	10,30	1,60	5,60	0,31	260,0			X			
	1900.7721	SWA56-5,5-60-C0	5,5	15,50	2,40	7,50	0,50	309,0			X		SPC5-...-4x2,5-S	
	1900.7722	SWA56-6,5-60-C0	6,5	16,30	2,50	9,30	0,68	349,0			X			
Conector 90°														
2000 rpm	1900.7723	SWA56-2,5-20-C9	2,5	2,50	0,36	4,60	0,22	249,0	X				SPC1-...-4x1,5-S	SFC1-...
	1900.7724	SWA56-3,8-20-C9	3,8	3,80	0,70	5,60	0,31	269,0	X					
	1900.7725	SWA56-6,1-20-C9	6,1	5,20	1,10	7,50	0,50	309,0		X			SPC2-...-4x1,5-S	
	1900.7726	SWA56-8,0-20-C9	8,0	6,50	1,32	9,30	0,68	349,0		X				
	1900.7727	SWA71-9,3-20-C9	9,3	8,00	1,60	12,00	1,63	274,0		X				
	1900.7728	SWA71-13-20-C9	13,0	11,80	2,30	15,00	2,35	304,0			X			
	1900.7729	SWA71-15-20-C9	15,0	13,00	2,50	17,00	3,06	334,0			X			
	1900.7730	SWA71-19-20-C9	19,0	15,10	2,90	20,00	3,78	364,0			X			
	1900.7731	SWA71-22-20-C9	22,0	18,50	3,40	22,00	4,50	394,0			X			
1900.7732	SWA71-25-20-C9	25,0	21,50	3,40	27,00	5,94	454,0			X				
Conector 90°														
3000 rpm	1900.7733	SWA40-1,6-30-C9	1,6	2,00	0,45	2,80	0,08	215,2	X				SPC1-...-4x1,5-S	SFC1-...
	1900.7734	SWA40-2,6-30-C9	2,6	3,20	0,70	3,50	0,12	235,2	X					
	1900.7735	SWA56-2,5-30-C9	2,5	3,80	0,66	4,60	0,22	249,0	X					
	1900.7736	SWA56-4,0-30-C9	4,0	5,70	0,88	5,60	0,31	269,0		X			SPC2-...-4x1,5-S	
	1900.7737	SWA56-6,1-30-C9	6,1	8,50	1,30	7,50	0,50	309,0		X				
	1900.7738	SWA56-7,0-30-C9	7,0	9,00	1,50	9,30	0,68	349,0			X		SPC5-...-4x2,5-S	
	1900.7739	SWA71-9,3-30-C9	9,3	12,00	2,05	12,00	1,63	274,0			X			
	1900.7740	SWA71-13-30-C9	13,0	18,00	2,85	15,00	2,35	304,0			X			
	1900.7741	SWA71-15-30-C9	15,0	20,00	3,30	17,00	3,06	334,0			X			
1900.7742	SWA71-19-30-C9	19,0	23,00	4,20	20,00	3,78	364,0			X				
Conector 90°														
6000 rpm	1900.7743	SWA40-1,6-60-C9	1,6	4,00	0,70	2,80	0,08	215,2	X				SPC1-...-4x1,5-S	SFC1-...
	1900.7744	SWA40-2,6-60-C9	2,6	6,20	1,13	3,50	0,12	235,2		X				
	1900.7745	SWA56-2,5-60-C9	2,5	7,50	1,13	4,60	0,22	249,0		X			SPC2-...-4x1,5-S	
	1900.7746	SWA56-3,6-60-C9	3,6	10,30	1,60	5,60	0,31	260,0			X			
	1900.7747	SWA56-5,5-60-C9	5,5	15,50	2,40	7,50	0,50	309,0			X		SPC5-...-4x2,5-S	
	1900.7748	SWA56-6,5-60-C9	6,5	16,30	2,50	9,30	0,68	349,0			X			

Obs.:

1) Para aplicações de servomotores da linha especial, utilizar cabos especiais, pág. 20 (conjunto certificado CE).



SERVOMOTORES SWA ESPECIAIS

Com freio eletromagnético



ESPECIFICAÇÕES TÉCNICAS														
Rotação	Código	Modelo Servomotor	Torque Rotor Bloqueado Mo (N.m.)	Corrente Io (Arms)	Potência Nominal (kW)	Massa (kg)	Inércia x 10 ⁻³ (kg.m ²)	Comprimento L (mm)	Servoconversor Recomendado			Cabos de ligação entre SWA e SCA05		
									SCA050004	SCA050008	SCA050024	Cabo Potência	Cabo Resolver	Cabo Freio
Conector Reto														
2000 rpm	1900.7749	SWA56-2,5-20-COF	2,5	2,50	0,36	6,50	0,35	323,5	X			SPC1-...-4x1,5-S	SFC1-...	SPC1-...-4x1,5-S
	1900.7750	SWA56-3,8-20-COF	3,8	3,80	0,70	7,50	0,44	343,5	X					
	1900.7751	SWA56-6,1-20-COF	6,1	5,20	1,10	9,40	0,63	383,5		X				
	1900.7752	SWA56-8,0-20-COF	8,0	6,50	1,32	11,20	0,81	423,5		X		SPC2-...-4x1,5-S		
	1900.7753	SWA71-9,3-20-COF	9,3	8,00	1,60	16,10	2,10	367,0		X				
	1900.7754	SWA71-13-20-COF	13,0	11,80	2,30	19,10	2,84	397,0			X			
	1900.7755	SWA71-15-20-COF	15,0	13,00	2,50	21,10	3,55	427,0			X	SPC3-...-4x4,0-S		
	1900.7756	SWA71-19-20-COF	19,0	15,10	2,90	24,10	4,27	457,0			X			
	1900.7757	SWA71-22-20-COF	22,0	18,50	3,40	26,10	4,99	487,0			X			
1900.7758	SWA71-25-20-COF	25,0	21,50	3,40	31,10	6,43	547,0			X				
Conector Reto														
3000 rpm	1900.7759	SWA56-2,5-30-COF	2,5	3,80	0,66	6,50	0,35	232,5	X			SPC1-...-4x1,5-S	SFC1-...	SPC1-...-4x1,5-S
	1900.7760	SWA56-4,0-30-COF	4,0	5,70	0,88	7,50	0,44	343,5		X				
	1900.7761	SWA56-6,1-30-COF	6,1	8,50	1,30	9,40	0,63	383,5		X		SPC2-...-4x1,5-S		
	1900.7762	SWA56-7,0-30-COF	7,0	9,00	1,50	11,20	0,81	423,5			X			
	1900.7763	SWA71-9,3-30-COF	9,3	12,00	2,05	16,10	2,10	367,0			X	SPC5-...-4x2,5-S		
	1900.7764	SWA71-13-30-COF	13,0	18,00	2,85	19,10	2,84	397,0			X			
	1900.7765	SWA71-15-30-COF	15,0	20,00	3,30	21,10	3,55	427,0			X			
	1900.7766	SWA71-19-30-COF	19,0	23,00	4,20	24,10	4,27	457,0			X	SPC3-...-4x4,0-S		
Conector Reto														
6000 rpm	1900.7767	SWA56-2,5-60-COF	2,5	7,50	1,13	6,50	0,35	323,5		X		SPC2-...-4x1,5-S	SFC1-...	SPC1-...-4x1,5-S
	1900.7768	SWA56-3,6-60-COF	3,6	10,30	1,60	7,50	0,44	343,5		X				
	1900.7769	SWA56-5,5-60-COF	5,5	15,50	2,40	9,40	0,63	383,5			X	SPC5-...-4x2,5-S		
	1900.7770	SWA56-6,5-60-COF	6,5	16,30	2,50	11,20	0,81	423,5			X			
Conector 90°														
2000 rpm	1900.7771	SWA56-2,5-20-C9F	2,5	2,50	0,36	6,50	0,35	323,5	X			SPC1-...-4x1,5-S	SFC1-...	SPC1-...-4x1,5-S
	1900.7772	SWA56-3,8-20-C9F	3,8	3,80	0,70	7,50	0,44	343,5	X					
	1900.7773	SWA56-6,1-20-C9F	6,1	5,20	1,10	9,40	0,63	383,5		X		SPC2-...-4x1,5-S		
	1900.7774	SWA56-8,0-20-C9F	8,0	6,50	1,32	11,20	0,81	423,5		X				
	1900.7775	SWA71-9,3-20-C9F	9,3	8,00	1,60	16,10	2,10	367,0		X		SPC5-...-4x2,5-S		
	1900.7776	SWA71-13-20-C9F	13,0	11,80	2,30	19,10	2,84	397,0			X			
	1900.7777	SWA71-15-20-C9F	15,0	13,00	2,50	21,10	3,55	427,0			X			
	1900.7778	SWA71-19-20-C9F	19,0	15,10	2,90	24,10	4,27	457,0			X	SPC3-...-4x4,0-S		
	1900.7779	SWA71-22-20-C9F	22,0	18,50	3,40	26,10	4,99	487,0			X			
	1900.7780	SWA71-25-20-C9F	25,0	21,50	3,40	31,10	6,43	547,0			X			
Conector 90°														
3000 rpm	1900.7781	SWA56-2,5-30-C9F	2,5	3,80	0,66	6,50	0,35	232,5	X			SPC1-...-4x1,5-S	SFC1-...	SPC1-...-4x1,5-S
	1900.7782	SWA56-4,0-30-C9F	4,0	5,70	0,88	7,50	0,44	343,5		X				
	1900.7783	SWA56-6,1-30-C9F	6,1	8,50	1,30	9,40	0,63	383,5		X		SPC2-...-4x1,5-S		
	1900.7784	SWA56-7,0-30-C9F	7,0	9,00	1,50	11,20	0,81	423,5			X			
	1900.7785	SWA71-9,3-30-C9F	9,3	12,00	2,05	16,10	2,10	367,0			X	SPC5-...-4x2,5-S		
	1900.7786	SWA71-13-30-C9F	13,0	18,00	2,85	19,10	2,84	397,0			X			
	1900.7787	SWA71-15-30-C9F	15,0	20,00	3,30	21,10	3,55	427,0			X			
	1900.7788	SWA71-19-30-C9F	19,0	23,00	4,20	24,10	4,27	457,0			X	SPC3-...-4x4,0-S		
Conector 90°														
6000 rpm	1900.7789	SWA56-2,5-60-C9F	2,5	7,50	1,13	6,50	0,35	323,5		X		SPC2-...-4x1,5-S	SFC1-...	SPC1-...-4x1,5-S
	1900.7790	SWA56-3,6-60-C9F	3,6	10,30	1,60	7,50	0,44	343,5		X				
	1900.7791	SWA56-5,5-60-C9F	5,5	15,50	2,40	9,40	0,63	383,5			X	SPC5-...-4x2,5-S		
	1900.7792	SWA56-6,5-60-C9F	6,5	16,30	2,50	11,20	0,81	423,5			X			

Obs.:

- 1) Para o freio ser liberado é necessário alimentá-lo com uma fonte externa de 24 Vcc com capacidade de corrente mínima de 0,84 A (20 W) para servomotores da carcaça 56, e 1,05 A (25 W) para servomotores da carcaça 71.
- 2) Para aplicações de servomotores da linha especial, utilizar cabos especiais, pág. 20 (conjunto certificado CE).



ACESSÓRIOS PARA SERVOACIONAMENTOS ESPECIAIS

CABOS ESPECIAIS						
Código	Descrição	Especificações Técnicas				Figura
		Diâmetro	Comprimento	Conector	Especialidade	
CABOS RESOLVER						
0307.8355	SFC1-03m	8 vias - 6 x 0,2 mm ² , 2 x 0,5 mm ²	3 metros	Reto	Blindado Movimentação (Curvatura máxima (raio): Estático = 68 mm; Em movimento = 90 mm)	
0307.8356	SFC1-06m		6 metros			
0307.8357	SFC1-09m		9 metros			
0307.8358	SFC1-12m		12 metros			
0307.8359	SFC1-15m		15 metros			
CABOS POTÊNCIA						
0307.8332	SPC1-03m-4x1,5-S	4 vias x 1,5 mm ²	3 metros	Reto	Blindado Movimentação (Curvatura máxima (raio): Estático = 40 mm; Em movimento = 120 mm)	
0307.8333	SPC1-06m-4x1,5-S		6 metros			
0307.8334	SPC1-09m-4x1,5-S		9 metros			
0307.8335	SPC1-12m-4x1,5-S		12 metros			
0307.8336	SPC1-15m-4x1,5-S		15 metros			
0307.8337	SPC2-03m-4x1,5-S		3 metros			
0307.8338	SPC2-06m-4x1,5-S		6 metros			
0307.8339	SPC2-09m-4x1,5-S		9 metros			
0307.8340	SPC2-12m-4x1,5-S		12 metros			
0307.8341	SPC2-15m-4x1,5-S		15 metros			
0307.8487	SPC5-03m-4x2,5-S	4 vias x 2,5 mm ²	3 metros	Reto	Blindado Movimentação (Estático = 47 mm; Em movimento = 140 mm)	
0307.8488	SPC5-06m-4x2,5-S		6 metros			
0307.8489	SPC5-09m-4x2,5-S		9 metros			
0307.8490	SPC5-12m-4x2,5-S		12 metros			
0307.8491	SPC5-15m-4x2,5-S		15 metros			
0307.8342	SPC3-03m-4x4,0-S	4 vias x 4,0 mm ²	3 metros	Reto	Blindado Movimentação (Curvatura máxima (raio): Estático = 53 mm; Em movimento = 158 mm)	
0307.8343	SPC3-06m-4x4,0-S		6 metros			
0307.8344	SPC3-09m-4x4,0-S		9 metros			
0307.8345	SPC3-12m-4x4,0-S		12 metros			
0307.8346	SPC3-15m-4x4,0-S		15 metros			
0307.8347	SPC4-03m-4x6,0-S	4 vias x 6,0 mm ²	3 metros	Reto	Blindado Movimentação (Curvatura máxima (raio): Estático = 62 mm; Em movimento = 184 mm)	
0307.8348	SPC4-06m-4x6,0-S		6 metros			
0307.8349	SPC4-09m-4x6,0-S		9 metros			
0307.8350	SPC4-12m-4x6,0-S		12 metros			
0307.8351	SPC4-15m-4x6,0-S		15 metros			

Obs.:

- 1) Na linha de Cabos Especiais, todos os modelos possuem conectores retos. O conector reto/90° é diferenciado no servomotor, pág. 13/14.
- 2) Para aplicações de servomotores da linha especial, pág 18/19, utilizar cabos especiais (conjunto certificado CE).

CURVAS CARACTERÍSTICAS DOS SERVOMOTORES SWA

SWA 40

SERVOMOTORES SWA 40-...-30

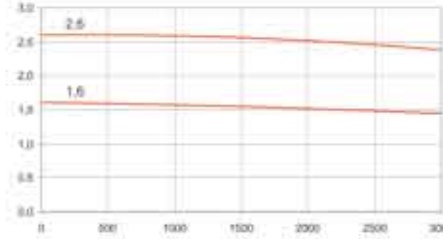

SERVOMOTORES SWA 40-...-60

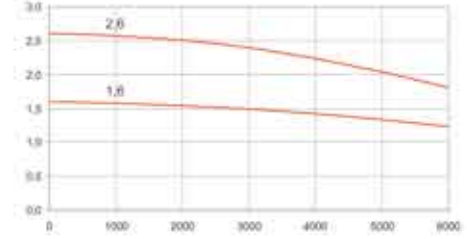

SWA 56

SERVOMOTORES SWA 56-...-20

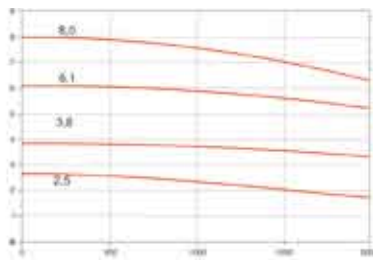

SERVOMOTORES SWA 56-...-30

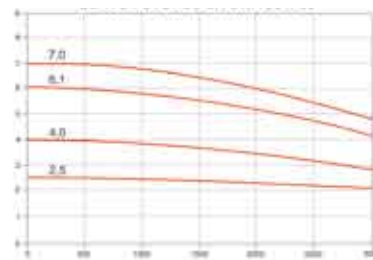

SERVOMOTORES SWA 56-...-60

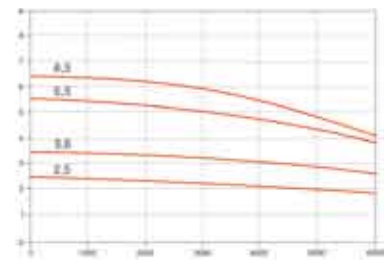

SWA 71

SERVOMOTORES SWA 71-...-20

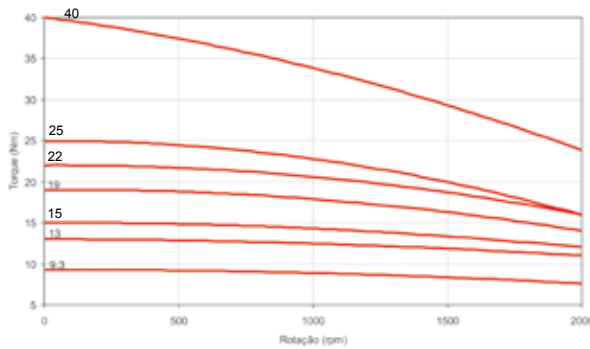

SERVOMOTORES SWA 71-...-30

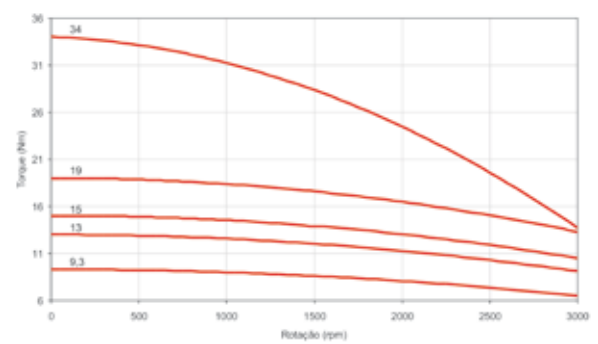

SWA 100

SERVOMOTOR SWA 100-...-28

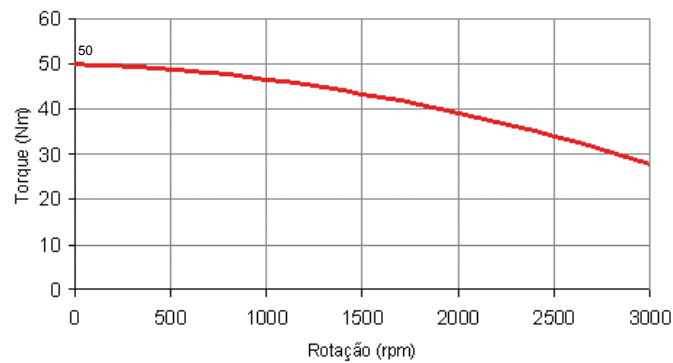

■ Torque Nominal (torque para elevação de temperatura 100°C)



WEG AUTOMAÇÃO

Jaraguá do Sul - SC - Tel (47) 3276-4000 - Fax (47) 3276-4020

São Paulo - SP - Tel (11) 5053-2300 - Fax (11) 5052-4212

automacao@weg.net

www.weg.net

Revenda